

VÁLVULA SOLENOIDE PARA FRENO PRINCIPAL

La válvula solenoide de freno principal permite el llenado del acumulador del freno y lo protege contra el vaciado después de la falla en el suministro hidráulico.

Es una actualización mejorada de la válvula original del PAMPA II. La válvula está íntegramente fabricada en acero inoxidable 360 y mecanizada en CNC, soporta presiones máximas de 500 BAR y una presión de trabajo de 250 BAR.

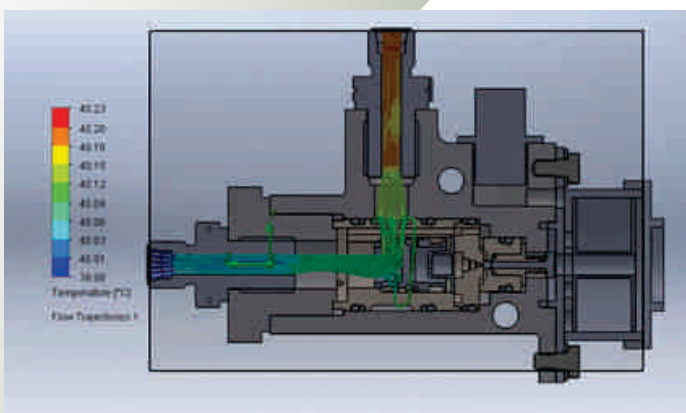
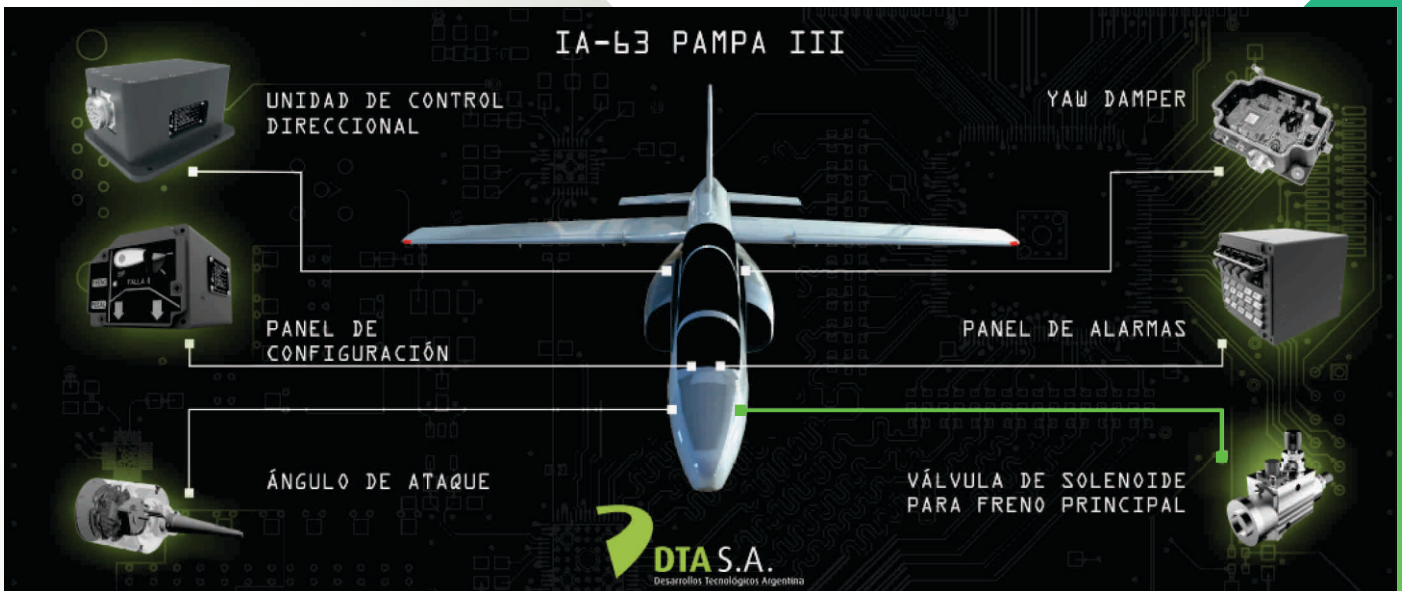

Temperatura en el interior de la válvula

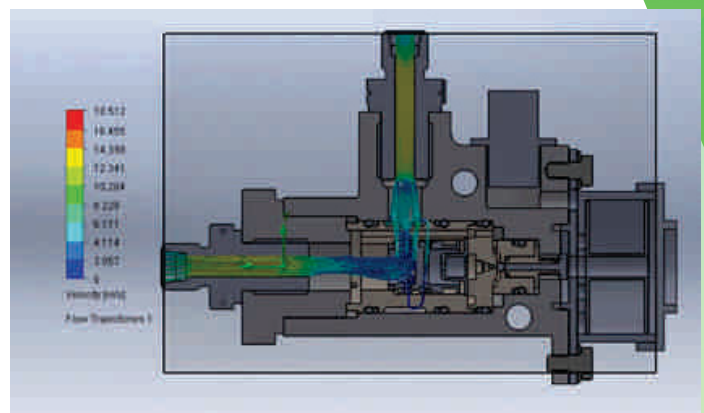

Velocidad de fluido en el interior de la válvula

Todas las especificaciones están sujetas a cambio sin previo aviso.

HEADQUARTERS

Monseñor P. Cabrera 5020 - Córdoba, X5008HJP Argentina
Tel.: (54) 351 4770044 / Fax (54) 351 4764576
sales@dta-sa.com

Para más información visite:
<http://www.dta-sa.com/>

